

## VENTOSA PARA ESGOTO

CLASSE  
PN 16

As ventosas para esgoto são utilizadas em tubulações que contenham materiais sólidos. Tem com objetivo expulsar e admitir grandes volumes de ar da rede.

**PRESSÃO MÁXIMA DE TRABALHO: 16 Kg/cm<sup>2</sup>**

**TESTE HIDROSTÁTICO: 20 Kg/cm<sup>2</sup>**

**FLANGE: NBR 7675.**

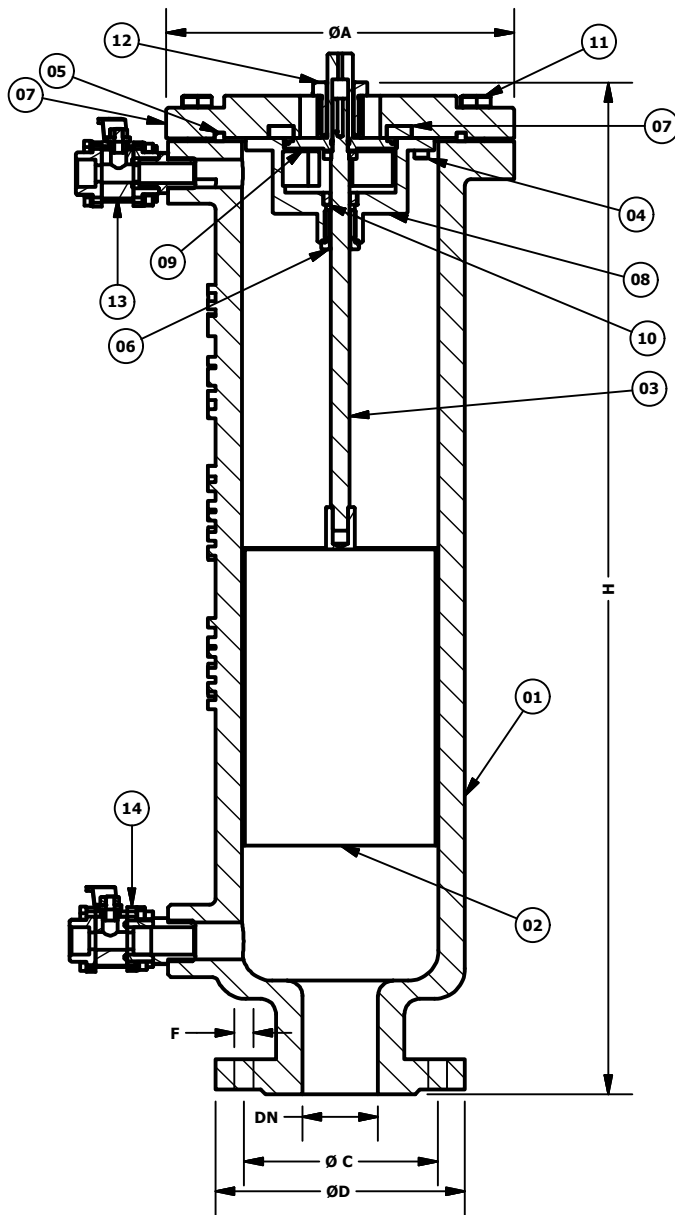
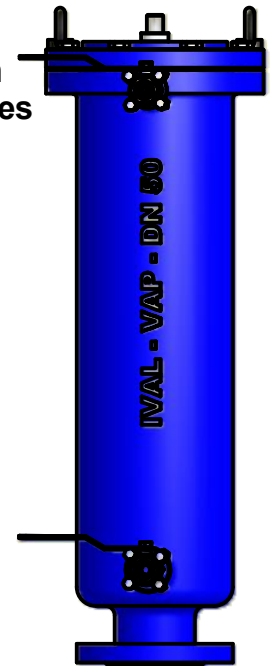

TABLE		
Nº.	COMPONENTES	MATERIAL
01	CORPO	FºFº NODULAR FE 42012
02	FLUTUADOR	AISI 316
03	HASTE	AISI 316
04	PARAFUSO ALLEN	INOX 304
05	VEDAÇÃO DA TAMPA	BUNA N
06	MANCAL INFERIOR	LATÃO/NYLON
07	TAMPA	FºFº NODULAR FE 42012
08	GAIOLA	FºFº NODULAR FE 42012
09	DISCO DE VEDAÇÃO	AISI 316
10	VEDAÇÃO SECUDÁRIA	BUNA N
11	PARAFUSO SEXT	INOX 304
12	MANCAL SUPERIOR	LATÃO/NYLON
13	VÁLVULA DE ESFERA	DN 3/4 " ANSI 316
14	VÁLVULA DE ESFERA	DN 1" AISI 316

MEDIDAS ( mm )						
DN	C	D	H	A	F	NF
50	125.00	165.00	650.00	335.00	19.00	4